



Kit phares DEL DM

DNL.D4.10000

Nous vous remercions d'avoir choisi DENALI.

Nous savons bien que vous préférez être sur les chemins au lieu de travailler sur vos motos ; et pour cette raison nous nous dépassons afin que vous ayez des instructions simples et faciles à comprendre. Si jamais vous avez des questions, commentaires ou bien des suggestions, n'hésitez pas à appeler nos experts au +1 401-284-4201 ou sinon à vous rendre sur notre site web : WWW.DENALIELECTRONICS.COM

Veillez lire avant l'installation !

Tout produit DENALI doit être installé par un(e) mécanicien(ne) qualifié(e). Si vous n'êtes pas certains de vos capacités, assurez-vous que tout soit fait par un technicien(ne) certifié(e). En tant qu'entreprise, DENALI n'assume pas la responsabilité des dommages collatéraux dans le cas d'une mauvaise installation.

Attention: Lorsqu'on effectue un montage d'équipements électroniques, il est essentiel que l'on fasse attention à la manière dont les faisceaux sont installés, spécialement lorsqu'ils sont installés à proximité du garde boue, fourche et autres carénages de la moto. Tournez le guidon de gauche à droite et compressez la suspension pour vous assurer que vous avez assez de mou et que les câbles ne soient pas pincés.

Conseils

Avant tout, nous recommandons fortement d'utiliser du frein filet (de force moyenne) sur toutes les vis et tous les boulons. Il est également important de s'assurer que tout matériel soit serré au couple spécifié, comme indiqué dans le manuel. Pour les accessoires inclus, veuillez adhérer aux spécifications de couple fournies ci-dessous. Suite à 30 kilomètres de route, inspectez le matériel afin de vous assurer que les spécifications de couple appropriées ont été respectées.

Bolt Size	in-lbs	ft-lbs	Nm
M3	10.0 in-lbs	-	1.0 Nm
M4	23.0 in-lbs	-	2.5 Nm
M5	44.5 in-lbs	3.5 ft-lbs	5.0 Nm
M6	78.0 in-lbs	6.5 ft-lbs	9.0 Nm
M8	-	13.5 ft-lbs	18.0 Nm
M10	-	30.0 ft-lbs	41.0 Nm
M12	-	52.0 ft-lbs	71.0 Nm

Guide des dimensions

Vous ne savez pas quelle taille de boulon vous avez ? Utilisez cette règle pour mesurer les vis, boulons, entretoises, etc. N'oubliez pas que la longueur d'une vis ou d'un boulon est mesurée à partir du début de la «surface de montage» jusqu'à l'extrémité de la vis ; Veillez à n'inclure la tête de la vis uniquement lors de la mesure des vis à têtes fraisées.

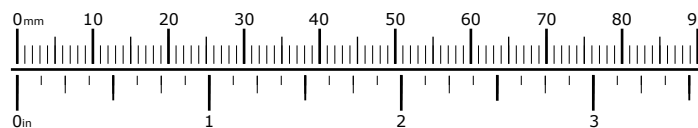

Qu'y a-t-il dans la boîte ?



Composition Du Kit

- (a) Phare LED.....Qty 2
- (b) Visserie M8.....Qty 2
- (c) Lentilles True Hybrid (pré-installées).....Qty 2
- (d) Lentilles spot certifiées "E".....Qty 2
- (e) HotSwap™ Faisceau simple intensité.....Qty 1
- (f) DrySeal™ Interrupteur On/Off.....Qty 1
- (g) Fixation interrupteur pour guidon 22.2 mm.....Qty 1

- (h) Fixation interrupteur pour guidon 25.4 mm.....Qty 1
- (i) Vis autotaraudeuse.....Qty 2
- (j) Patch adhésif.....Qty 1
- (k) Liens plastiquesQty 4
- (l) Manuel d'utilisation.....Qty 1

Outils nécessaires: clé 13 mm, clé 10 mm, clé allen 4 mm, tournevis cruciforme, testeur électrique, pistolet thermique.

1. Installation des feux

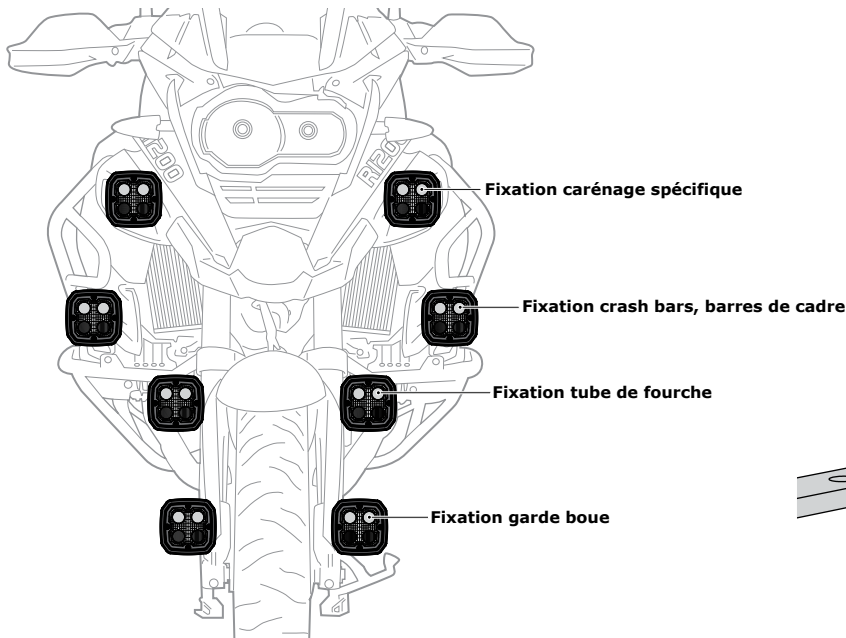

1.1 - Choix de l'emplacement pour l'installation

Denali propose des dizaines de supports de fixations universels ou spécifiques. Pour déterminer la meilleure option, veuillez suivre ces conseils. Pour un éclairage longue portée de nuit, positionnez les phares le plus haut possible. Pour être vu durant le jour, positionnez les phares le plus bas possible afin d'accroître l'empreinte lumineuse de votre véhicule (phares d'origine + phares additionnels). Pour optimiser à la fois un éclairage longue portée nocturne et un éclairage permettant d'être vu, installez une paire de feux (équipés de lentilles spot) en position haute et une paire de feux (équipés de lentilles brouillard ou hybride) en position basse.

Consultez notre guide de montage sur www.denalielectronics.com pour accéder à l'ensemble des supports de fixation disponibles pour votre véhicule.

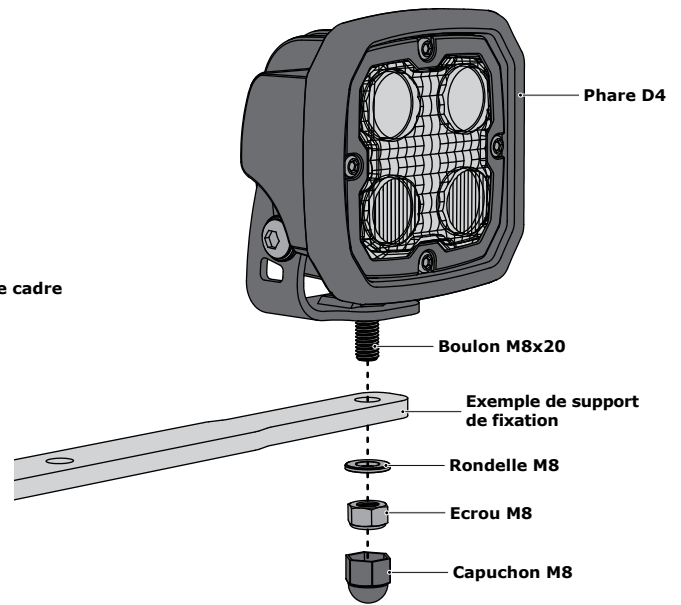

1.2 - Installation du phare

Etape 1: Utilisez une clé de 13 mm et l'ensemble de la visserie fournie (boulon M8 et écrou M8) pour fixer le phare au support de fixation.

Etape 2: Utilisez le capuchon M8 pour couvrir l'écrou ainsi que le filetage apparent.

Remarque: Le phare peut être monté en position horizontale ou verticale. Consultez le schéma 2.2 pour savoir comment faire tourner la lentille à l'intérieur du phare.

2. TriOptic Système à faisceau d'éclairage multiple

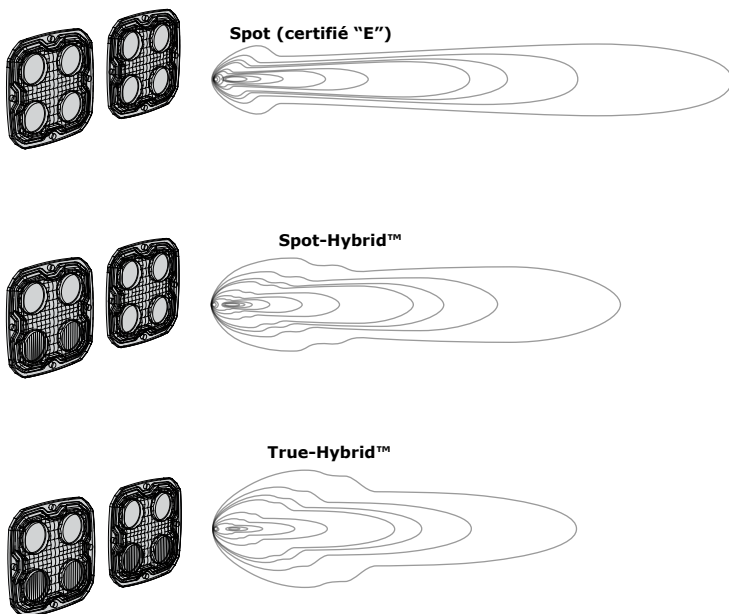

2.1 - Beam Options

Ce kit LED comprend une paire de lentilles spot et une paire de lentilles True-Hybrid. Utilisez les 2 spots pour un faisceau d'éclairage longue distance, les 2 True-Hybrid pour un éclairage à 50% True Hybrid et une de chaque pour combiner le meilleur de chaque option.

Toutes les lentilles Denali sont aussi disponibles en couleur ambré. La couleur ambré des lentilles accroît la visibilité dans le brouillard et la pluie en bloquant les fréquences de bleu de la lumière qui reflètent la condensation d'eau dans l'air et diminue la visibilité.

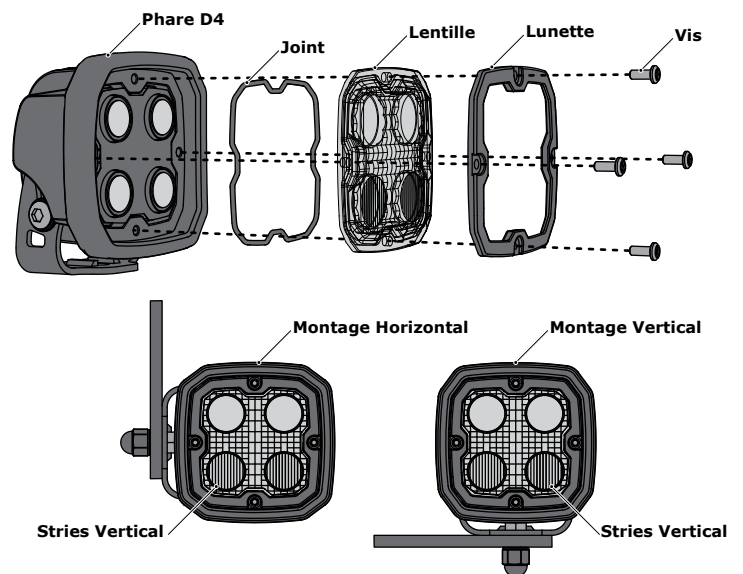

2.2 - Installing The Lenses

Etape 1: Enlevez les 4 vis M4 situées au dos du phare et déplacez la lunette et lentille du phare.

Etape 2: Enlevez le joint de la lentille remplacée et le re positionner à l'emplacement dédié à cet usage dans le phare.

Etape 3: Assemblez de nouveau le phare en s'assurant que le joint est installé de façon à assurer l'étanchéité du phare et réinstallez la lunette en utilisant les vis M4. Gardez à l'esprit que les phares peuvent être montés en position horizontale ou verticale. Veuillez juste à tourner les lentilles brouillard de 90° afin que les stries restent en position verticale.

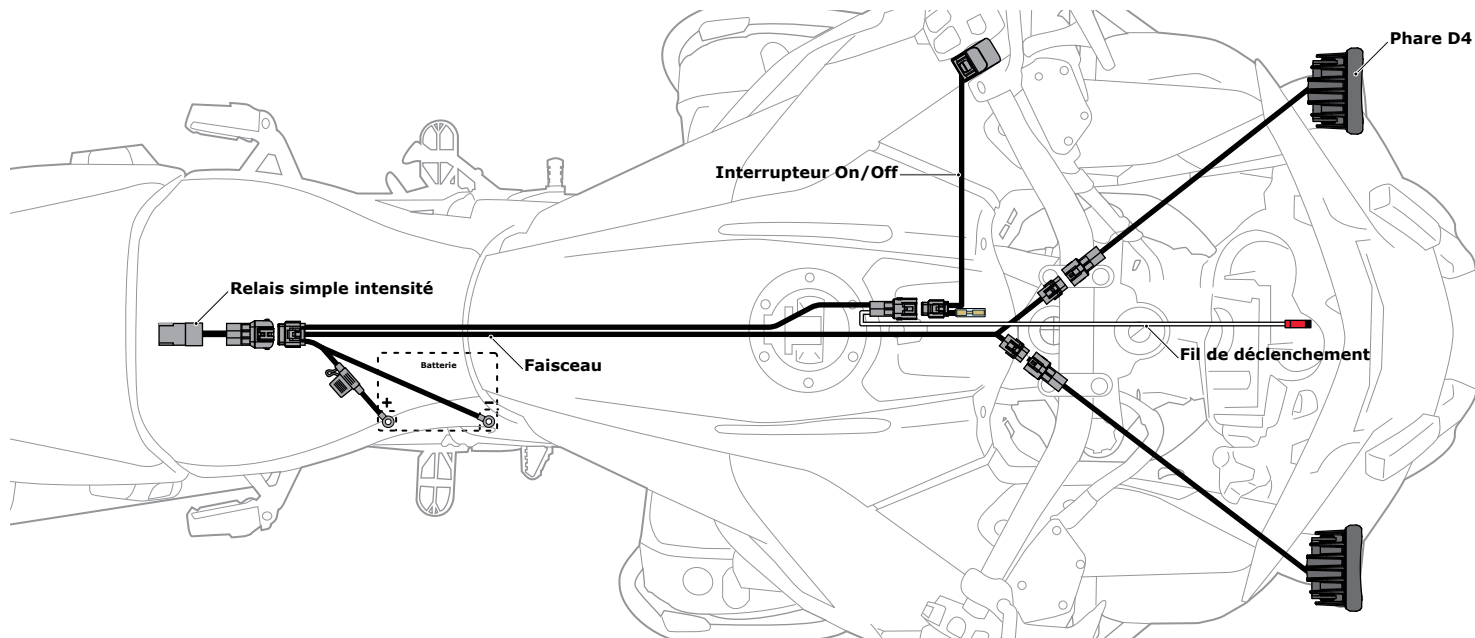

3.1 - Vue d'ensemble du faisceau électrique.

Notre faisceau est équipé de composants étanches de haute qualité ainsi que du design HotSwap qui permet sans effort de passer d'un relais simple d'intensité à notre contrôleur double intensité DataDim (vendu séparément). Si vous installez le contrôleur DataDim consultez la partie 6 avant de revenir à la partie 3.2. Si non, continuez vers la section 3.2 tout en sachant que vous pouvez installer le contrôleur DataDim ultérieurement sans avoir à reconnecter les phares

Remarque: Le faisceau électrique Denali avec les phares connectés a une longueur de 152 cm. Des extensions Denali à ce faisceau sont disponibles à l'achat si besoin.

3.2 - Installation du faisceau

Etape 1: Trouver un emplacement à proximité de la batterie pour y loger le relais simple intensité.

Etape 2: Commencer à faire courir le faisceau vers les phares. L'attacher le long du cadre du véhicule avec les liens plastiques fournis. Veillez à éviter les éléments mobiles comme le ventilateur, les suspensions. Branchez les feux au faisceau.

Etape 3: Faites courir le faisceau à l'endroit où l'interrupteur à l'endroit où l'interrupteur sera installé et serrez le avec les liens plastiques fournis. Consultez la section 4 pour l'installation de l'interrupteur.

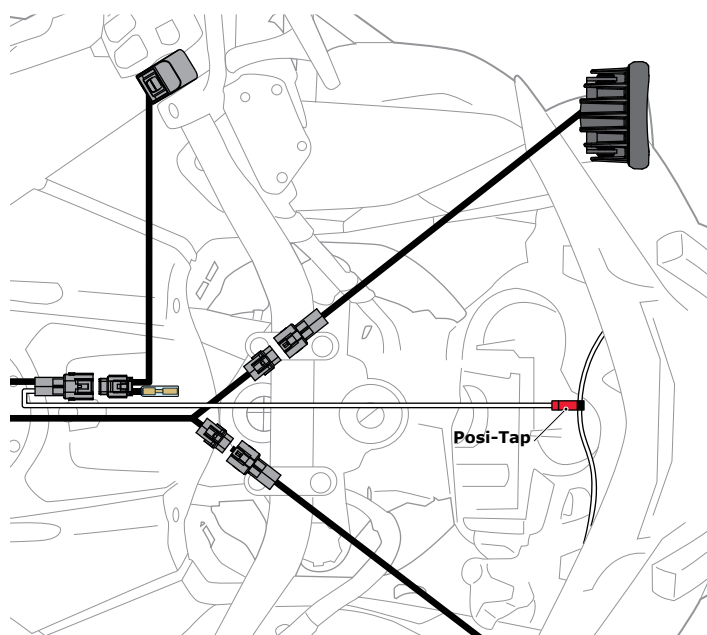

3.3 - Connection à la source de contact

Etape 1: Deux exemples possibles de source de contact sont les feux de croisement ainsi que le feu arrière. Cependant il y a de nombreuses autres options disponibles en fonction du véhicule. La façon la plus simple d'identifier une source de contact est d'utiliser un testeur électrique et de contrôler les connexions et fils électriques lorsque l'on tourne le contact au véhicule. Une bonne source de contact sera alimentée uniquement lorsque l'on mettra le contact au véhicule. Cette source ne devra plus être alimentée lorsque l'on éteindra le contact au véhicule.

Etape 2: Une fois la source de contact identifiée, utilisez un positifap pour connecter le fil blanc de contact à la source de contact.

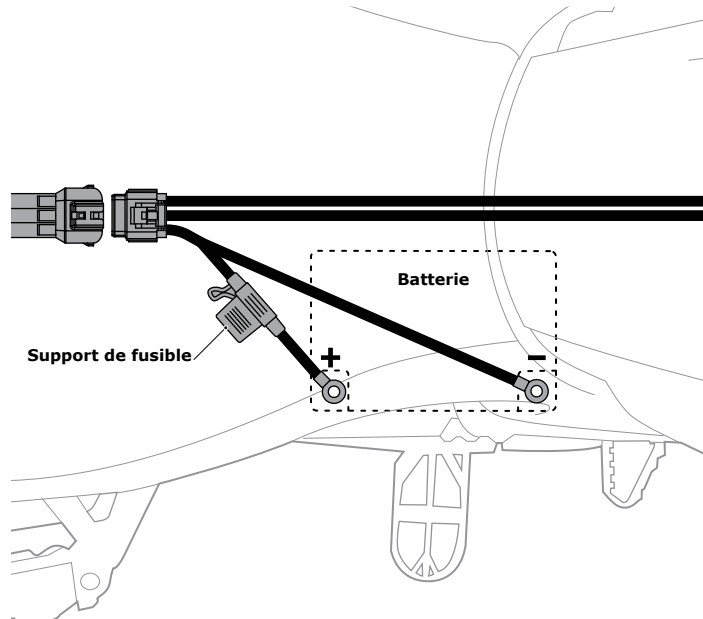

3.4 - Connection à la batterie

Etape 1: Enlevez le fusible du support de fusible.

Etape 2: Accédez à la batterie du véhicule et déconnecter le terminal négatif (-) et positif (+) de la batterie.

Etape 3: Connectez le faisceau Denali à la batterie via les bagues de connection, veillez à ce que le câble rouge équipé du support de fusible aille directement au positif (+) de la batterie.

Etape 4: Réinstallez le fusible dans le support de fusible.

Note: Si possible, positionnez le support de fusible à un emplacement facile d'accès pour pouvoir le remplacer si besoin.

4. Installation de l'interrupteur

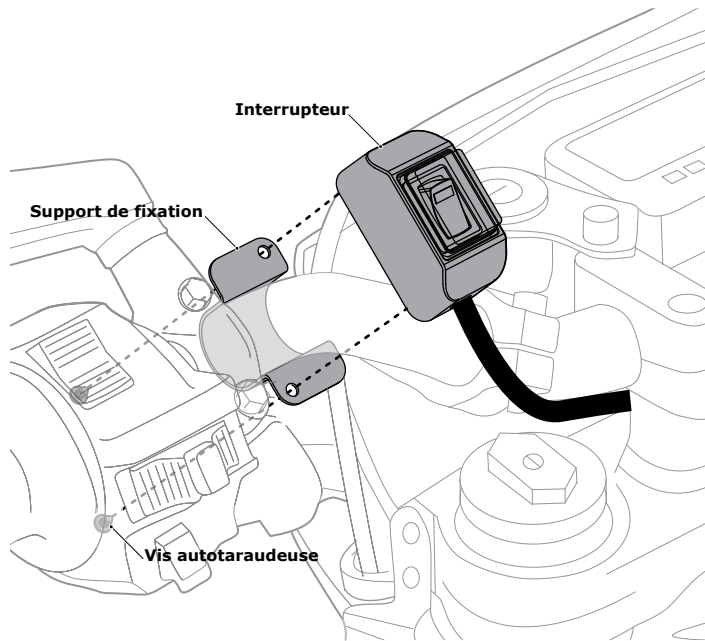

4.1 - Installation au guidon

Tous les kits de lumière Denali sont équipés d'un support de fixation pour guidon de diamètre 22.2 mm et 25.4 mm ainsi que d'un patch adhésif.

Etape 1: Déterminez le diamètre de votre guidon, sélectionnez le support de fixation adapté et installez-le autour du guidon.

Etape 2: Utilisez les 2 vis fournies et à l'aide d'un tournevis cruciforme, attachez l'interrupteur au support de fixation. Serrez les vis jusqu'à ce que l'interrupteur demeure fixe.

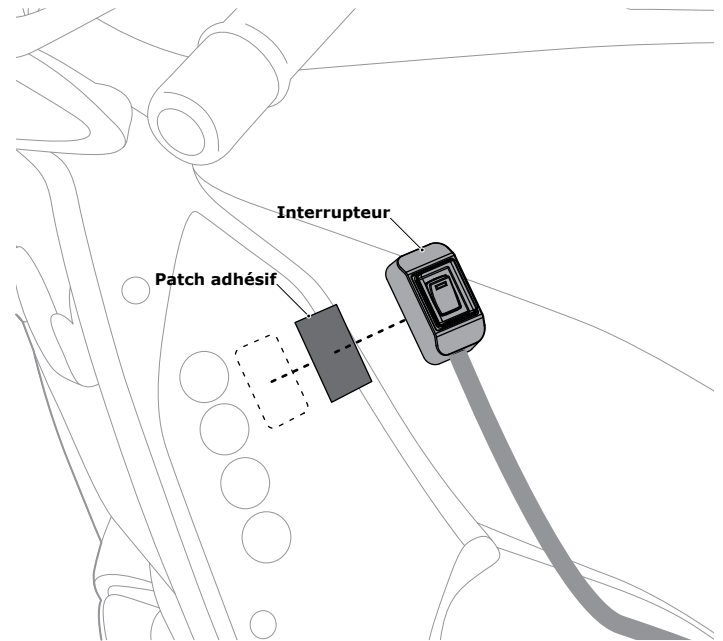

4.2 - Surface d'installation

Etape 1: Nettoyez et imprégnez la surface de montage ainsi que le dos de l'interrupteur d'alcool. Attendez que les surfaces sèchent.

Etape 2: Enlevez un côté de la pellicule de protection du patch et collez-le au dos de l'interrupteur.

Remarque: Pour s'assurer d'une adhésion maximale, utilisez un pistolet thermique avant application du patch.

Etape 3: Enlever le reste de la pellicule de protection du patch et appliquez l'interrupteur à la surface d'installation en maintenant une légère pression.

5. Ajustement des phares

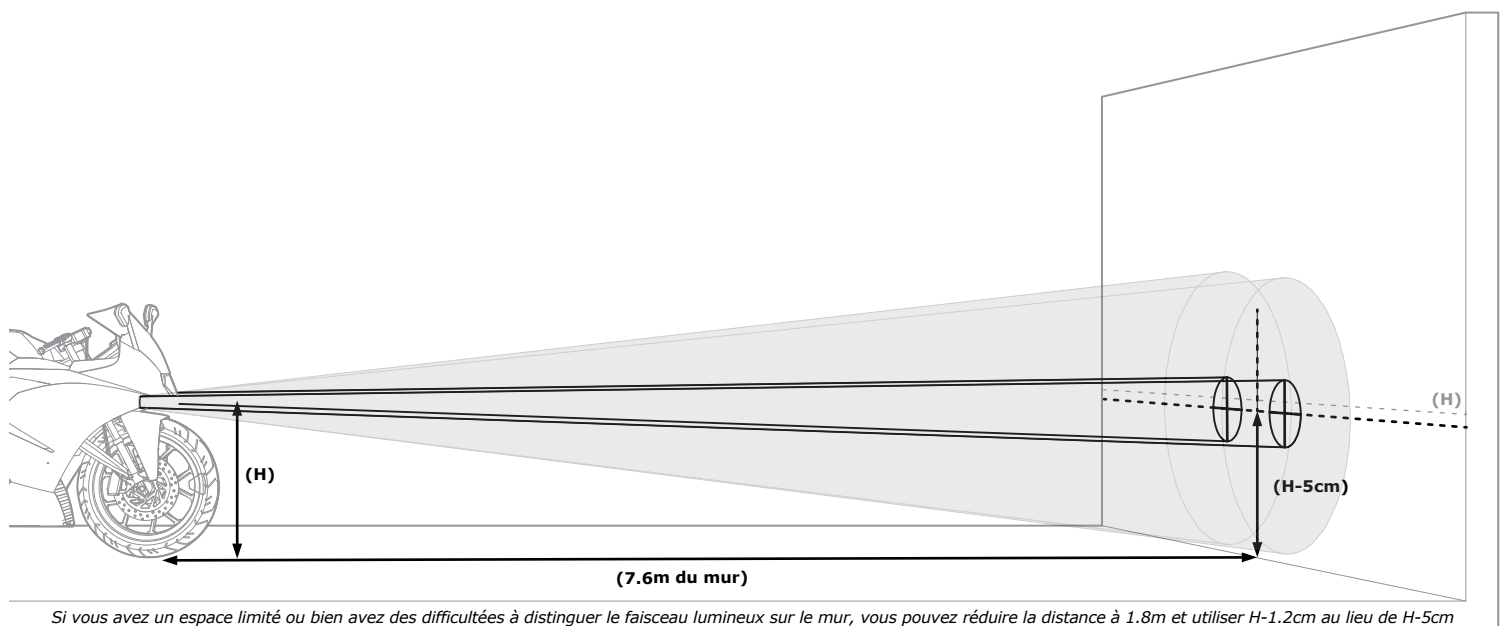

5.1 - Méthode d'ajustement suggérée

Etape 1: Avec une personne assise sur la moto et en la maintenant droite, placez le véhicule à 7.5m d'un mur plat et vertical. Assurez-vous que le mur soit suffisamment large pour que les deux faisceaux des phares puissent être projetés sur celui-ci. Une porte de garage est un très bon endroit pour réaliser cette procédure.

Etape 2: Mesurez la distance entre le sol et le centre des phares (H)

Etape 3: En utilisant du ruban adhésif, dessinez une ligne horizontale située 5cm en dessous de la précédente mesure entre le sol et le centre des phares (H-5cm)

Etape 4: Desserrez le boulon d'attache au support ainsi que celui du socle du phare afin d'ajuster le phare pour que le centre du faisceau lumineux soit aligné à la ligne de ruban adhésif sur le mur. Les phares doivent être positionnés à une distance équidistante à gauche et à droite par rapport au centre du véhicule.

Etape 5: Une fois les ajustements effectués, serrez de nouveau les différents boulons.

Félicitations! Votre kit de phare Denali a été installé avec succès! Consultez les schémas 6 & 7 pour les instructions relatives à l'installation des accessoires optionnels de Denali. Pour voir l'ensemble des accessoires disponibles, rendez-vous sur www.denalielectronics.com

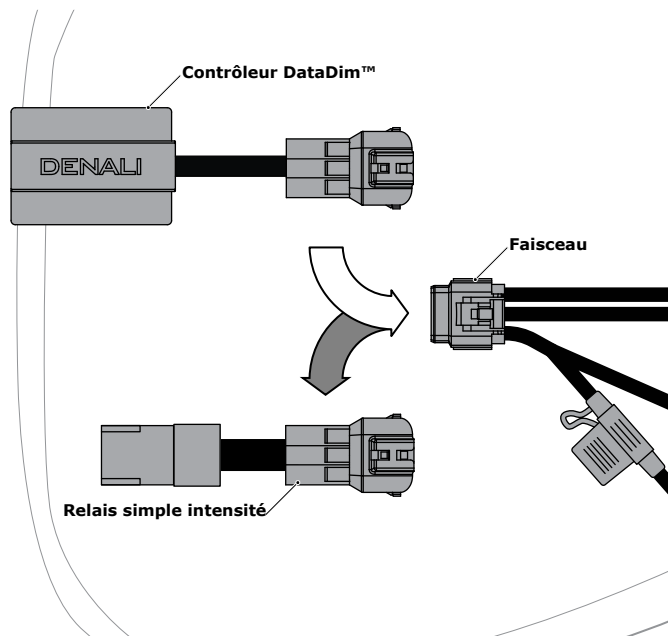

6.1 - Vue d'ensemble du contrôleur DataDim™

Les phares Denali 2.0 sont équipés d'un troisième fil. Ainsi nous pouvons contrôler l'intensité de la LED à son origine. Connectez le contrôleur double intensité DataDim aux phares Denali, leur permettant de basculer entre pleine intensité et mi-intensité avec votre commande plein phare de votre véhicule.

Etape 1: Débranchez le relais simple intensité à la base du faisceau.

Etape 2: Branchez le contrôleur double intensité DataDim au faisceau.

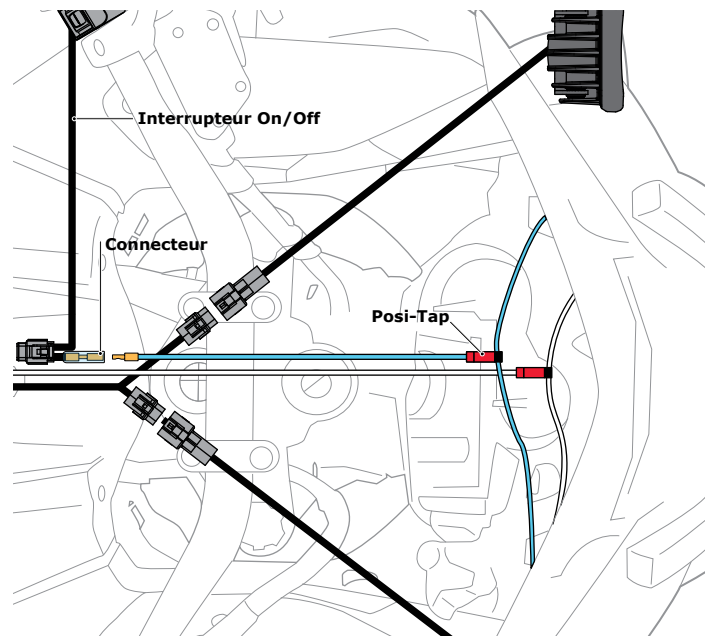

6.2 - Connection aux plein phares

Etape 1: Connectez le fil bleu de déclenchement double intensité au connecteur situé à la base du faisceau de l'interrupteur On/Off.

Etape 2: Utilisez un testeur pendant que vous utilisez la commande (plein phare) pour identifier le fil qui reçoit le courant lorsque la commande "plein phare" est activée.

Etape 3: Une fois le câble identifié, utilisez le positif inclus pour vous connecter à ce fil.

Remarque: Certains véhicules sont équipés de phares LED ou d'autres systèmes qui ne fournissent pas un courant de 12 V en plein phare. Consultez le schéma 7.1 pour une vue générale de notre interrupteur de réduction d'intensité indépendant.

7. Contrôleurs d'intensité optionnels

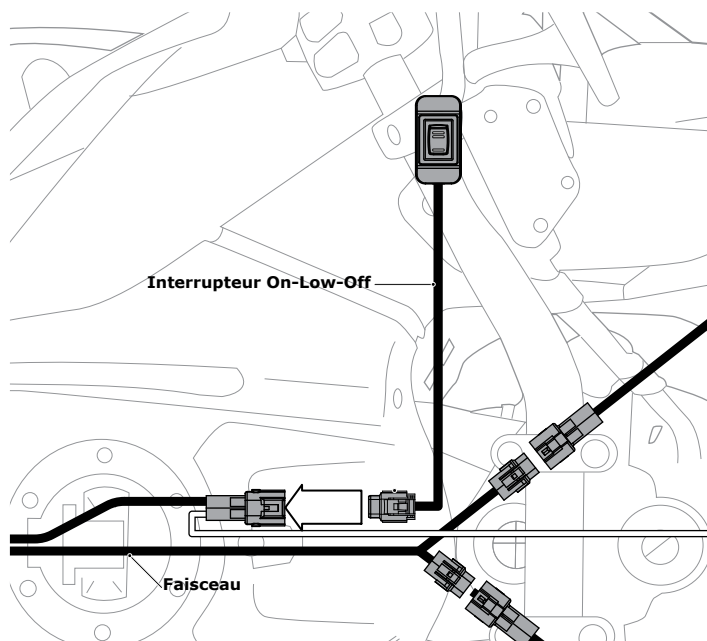

7.1 - Interrupteur On - Low - Off

L'interrupteur Denali On - Low - Off permet une variation de l'intensité des phares indépendamment du système d'origine de votre véhicule. Il élimine les problèmes rencontrés sur les véhicules qui ne fournissent pas une connexion de contact de 12V. Cet interrupteur est aussi une bonne option pour ceux qui recherchent un contrôle indépendant de leur feux additionnels.

Remarque: Le contrôleur double intensité DataDim optionnel est requis pour installer cet interrupteur.

Etape 1: Débranchez l'interrupteur standard On/Off de la base du faisceau.

Etape 2: Connectez l'interrupteur On - Low - Off au faisceau.

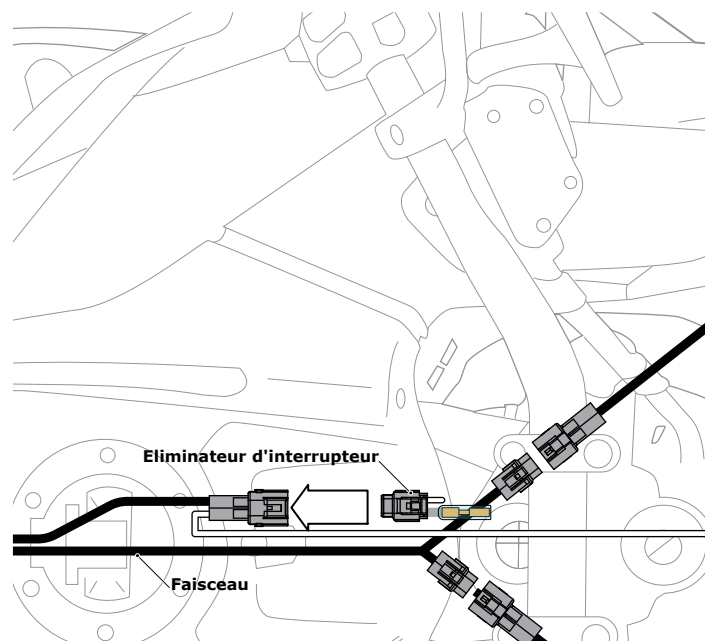

7.2 - Eliminateur d'interrupteur optionnel

L'éliminateur d'interrupteur Denali remplace l'interrupteur standard On/Off pour que vos phares s'éclairer automatiquement lorsque vous enclenchez le contact sur votre véhicule. Profitez du plaisir d'avoir vos phares allumés à tout moment lorsque vous utilisez votre véhicule tout en sachant qu'ils s'éteindront dès le contact coupé.

Remarque: Cet éliminateur d'interrupteur enlève la possibilité d'éteindre vos phares lorsque le contact est enclenché sur votre véhicule.

Etape 1: Débranchez l'interrupteur standard On/Off de votre faisceau.

Etape 2: Branchez l'éliminateur d'interrupteur au faisceau.